

# Ls 902<sup>R</sup>

## Sorteringsverk "Recycling"



## Sveriges mest sålda sorteringsverk -nu ännu bredare

2002 lanserades ett helt nytt sorteringsverk på den svenska marknaden. Ls 902. Sedan dess är den varje år ett av Sveriges mest köpta sorteringsverk. Av alla de miljontals ton som årligen sorteras i Sverige är det en väsentlig andel som gör det i en Ls 902. Ls 902 övertygar genom sin kapacitet, sin driftsäkerhet och inte minst den unikt låga ilastningshöjden.

Nu lanserar vi den ytterligare en version –Ls 902 R

- Med en kraftfull vibrationsmatare
- Med ett matarband som kan fällas rakt upp för att underlätta sällbyten
- Med större utrymmen i slussar och stup
- Med ett hela 1200 mm bred transportör för överskottet

Ännu robustare. Ännu kraftfullare och oömmare.  
För att göra den ännu mer flexibel och användbar till återvinningsmaterial.

Välkommen till Maskin Mekano. Din partner för produktivitet.

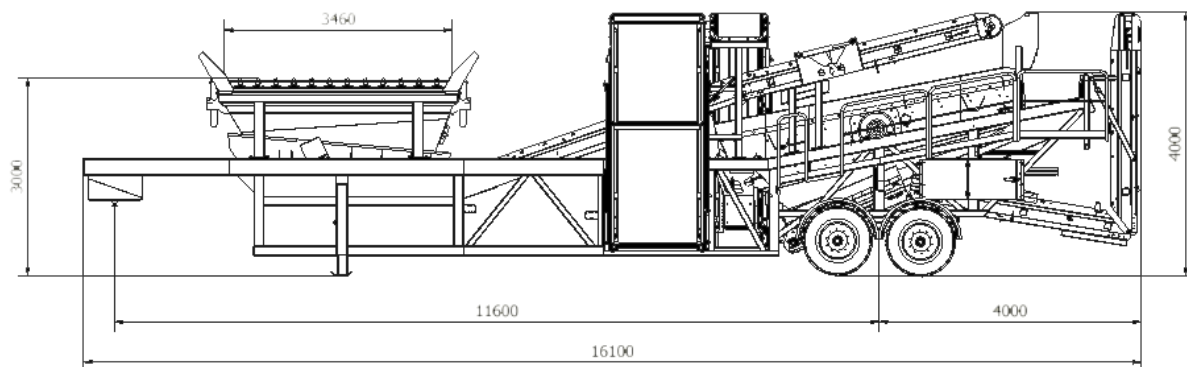

### **Teknisk Specifikation Maskin Mekano Ls 902 R**

<i>Transportlängd</i>	16,0 m
<i>Transportbredd</i>	3,0 m
<i>Transporthöjd</i>	4,0 m
<i>Vikt</i>	ca 16,7 ton
<i>Boggitryck</i>	ca 12,3 ton
<i>Sikt</i>	STE 2-53. Siktyta 1,2 x 4,4 m på två däck Enaxlad tvängsstyrd med 12 mm slag Lutning 11° Motor 11,0 kW, 400 V
<i>Vibromatare</i>	Bredd 1100 mm Effekt 2 x 2,3 kW
<i>Grovgaller</i>	Bomavstånd 180 mm, radiostyrt hydrauliskt tippbart Bomavstånd justerbart
<i>Matartransportör</i>	Bandbredd 1200 mm Längd 8,7 m Trummotor 5,5 kW
<i>Sidotransportör överskott/ mellanfraktion</i>	Bredd 1200 mm / 650 mm Längd 7,6 m Trummotor 4,0 kW / 3,0 kW Höjd under drivtrumma 2,9 m Volym vid 45° rasvinkel 26 m <sup>3</sup>
<i>Bakre transportör</i>	Bredd 1200 mm Längd 8,3 m Trummotor 4,0 kW Höjd under drivtrumma 3,6 m Volym vid 45° rasvinkel 48 m <sup>3</sup>
<i>Elutrustning</i>	Elcentral med säkerhetsbrytare, motorskydds brytare, nödstopp, brytbar föreggling samt extra motoruttag. Strömintag med 125 A CEE-don.
<i>Hydraulutrustning</i>	Hydraulaggregat för uppställning, ut- och infällning av band samt gallerlyft Motor 4,0 kW
<i>Hjul/dragutrustning</i>	Bladfjädrad bromsad boggi, hjuldimension 22,5/65/385, 10 bult och 2" kingpin fram